

miku

Let's get started

Commençons

Empecemos

Content | Contenu | Contenido

Safety	4
Installation for drywall English	5
Limited warranty & compliance English	28
Sécurité Seguridad	30
Installation pour cloisons sèches Français	31
Instalación para drywall Español	31
Garantie limitée et conformité Français	53
Garantía limitada y conformidad Español	56

For installation videos visit

Pour les vidéos d'installation, visitez

Para videos de instalación visita

mikucare.com/support

Safety



⚠ WARNING:

STRANGULATION HAZARD — Children have STRANGLED in cords.

NEVER attempt to use cord without the protective covering. Check protective covering before each use to ensure that the cord is not exposed to your child. Immediately discontinue use if protective covering is damaged or broken. This device is designed for indoor use only. This device is designed to be used behind a standard crib and against the wall only. Use only the AC power supply included with your Miku. Adult assembly is required. Keep small parts away from children when assembling. This product cannot replace adult supervision. Ensure your child's health by checking on him/her regularly. This product is not a toy. Do not allow children to play with it.

DISCLAIMER — Miku Baby Monitor was created to help parents track factors that affect their baby's sleep schedule and general wellbeing. It is not intended to cure, treat, or prevent any disease or health condition, including, but not limited to, Sudden Infant Death Syndrome (SIDS). No baby monitor can ever replace you as a caregiver, or substitute for asking your doctor for medical advice.

Installation for drywall

ENGLISH

In the box



Baby Monitor



Pencil



Measuring Tape

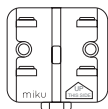

Wall Mount & Level

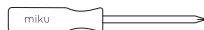

Screwdriver



Cable Guides



Large Drywall Anchors



Screws

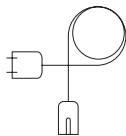

Power Cord

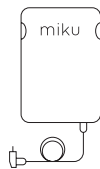

Power Supply

Optional universal hardware

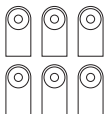

Wall Guides

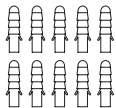

Universal Anchors

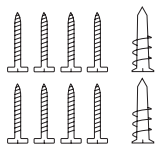

Extra Screws & Large Drywall Anchors

What you'll need

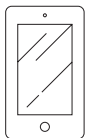

Smart Device

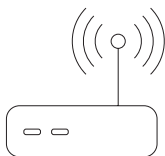

WiFi Internet

Note: If you would like to avoid wall installation consider a Miku Stand.

For wall installation videos visit
mikuare.com/support

Get the app



Download the free Miku app from mikuare.com/app and create your user account. Open the App and follow along to pair your Miku.

Installation for drywall

1 |

Position the crib against the preferred wall in the nursery.

IMPORTANT: CRIB CENTER MUST BE IN A STUD-FREE AREA OF THE WALL. *If unsure, use a stud finder. For wall surfaces other than drywall, please go to mikucares.com/support*

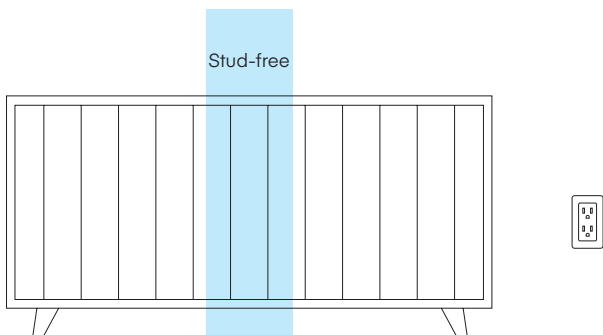

2 |

Using the Measuring Tape, find the center of the crib and mark the wall with a pencil.

Note: *Center of crib must be within 6 feet of an electrical outlet.*

Then, move the crib away from the wall.

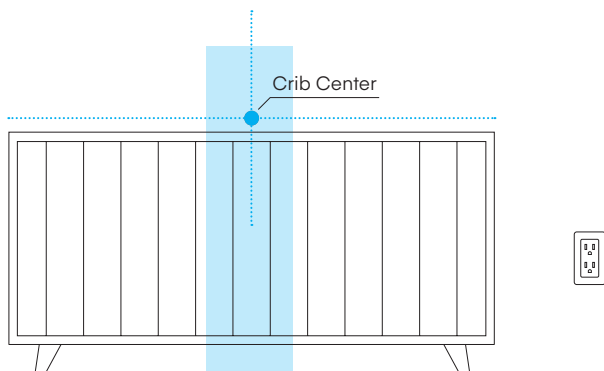

3 |

Step on the bottom of the Measuring Tape so it aligns with the floor and your **"Crib Center"** mark on the wall. Lift the tape up 60 inches and mark at the **"Mark Here"** indicator.

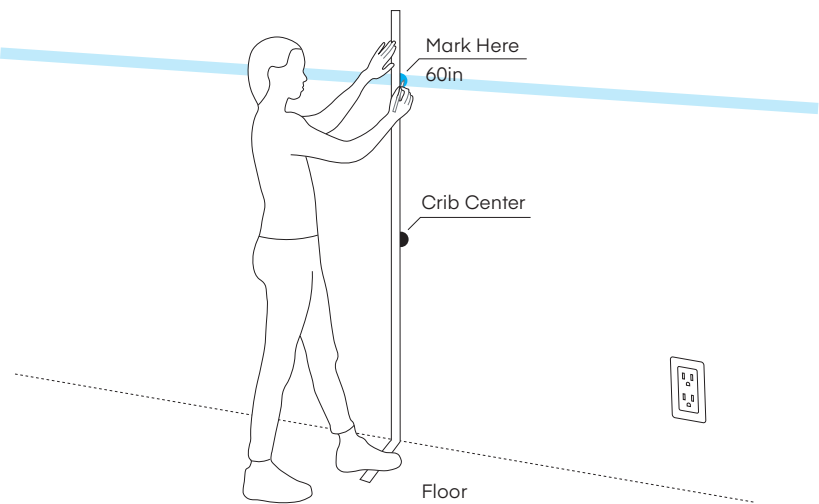

4 |

Take the Wall Mount and place it over your mark at 60 inches so you can see the mark through the center hole.

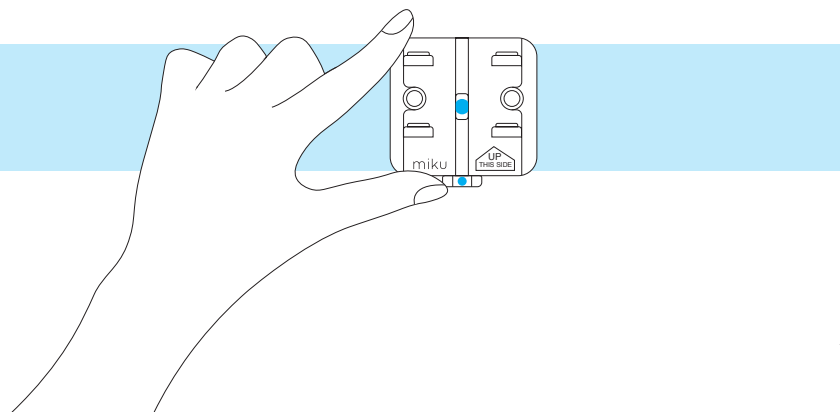

5 |

Use the Level below the Wall Mount to verify that it is level.
Mark the wall through the two holes in the Wall Mount.

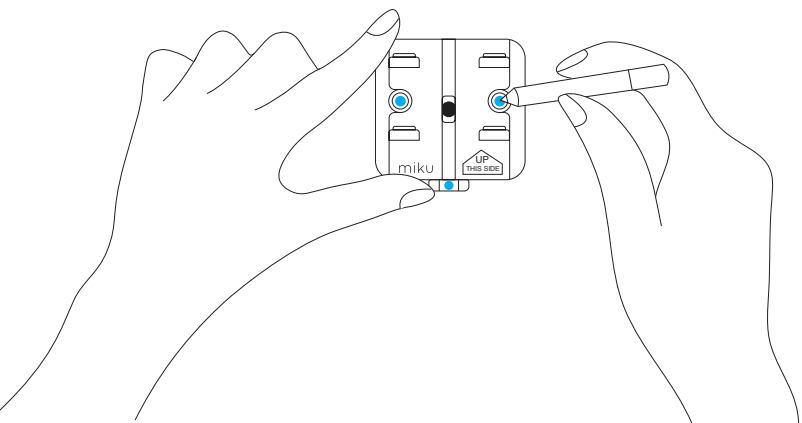

6 |

Pull and remove the Level from the bottom of the Wall Mount.

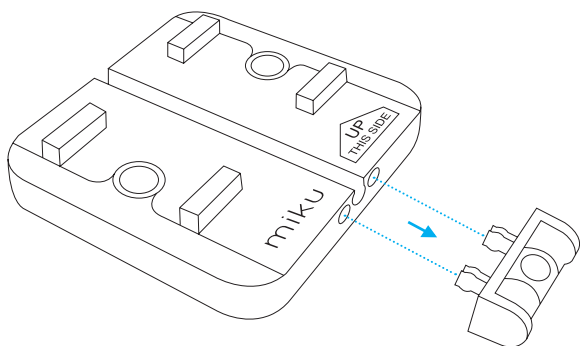

7 |

Using the Screwdriver, push and twist into the two marks to create larger holes in the drywall. Only push as far as the black tip of the Screwdriver.

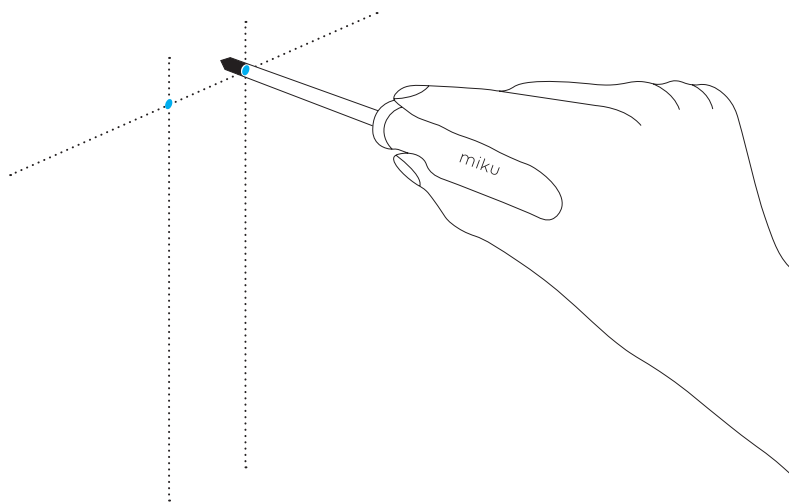

8 |

Push the Large Drywall Anchors into each hole and screw them until they are flush.

Note: *If the wall anchor doesn't screw into the wall easily, you may have hit a stud. In this case no wall anchor is required for that hole.*

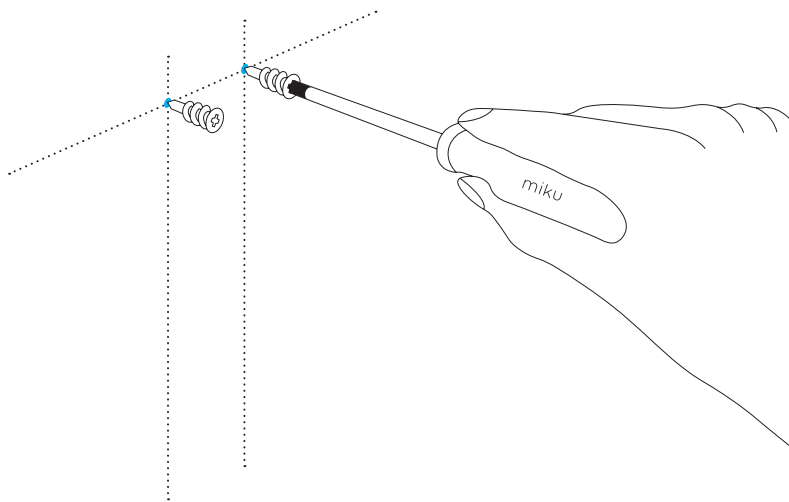

9 |

Position the Wall Mount over the "+" holes of the anchors. Screw the Large Screws into the "+" holes and secure the Wall Mount until flush with the wall.

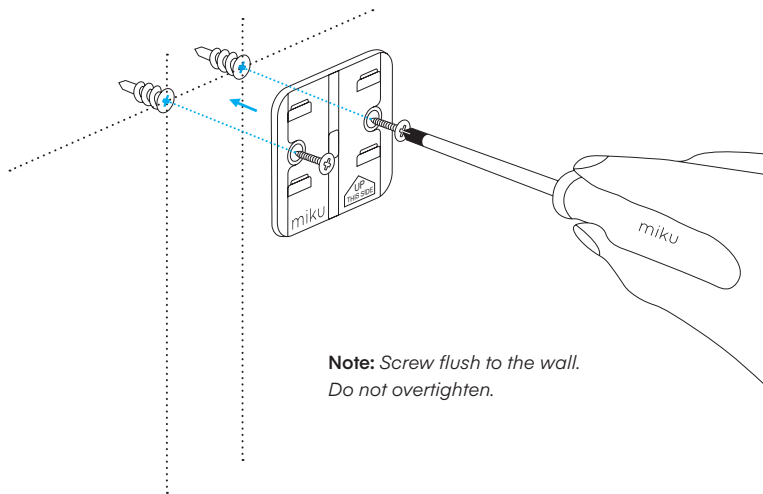

Note: Screw flush to the wall.
Do not overtighten.

10 |

Unroll the Power Supply and align the top rubber indicator to the center of the Wall Mount, leaving the top of the cord hanging. Using the Screwdriver, push the rubber indicator into the Wall Mount to secure the Power Supply.

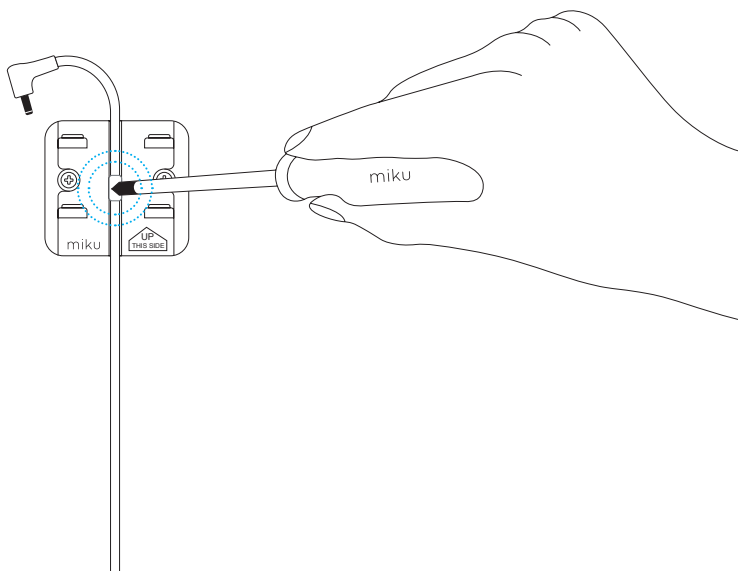

11 |

Slide the base of the Miku device into the Wall Mount until it clicks.

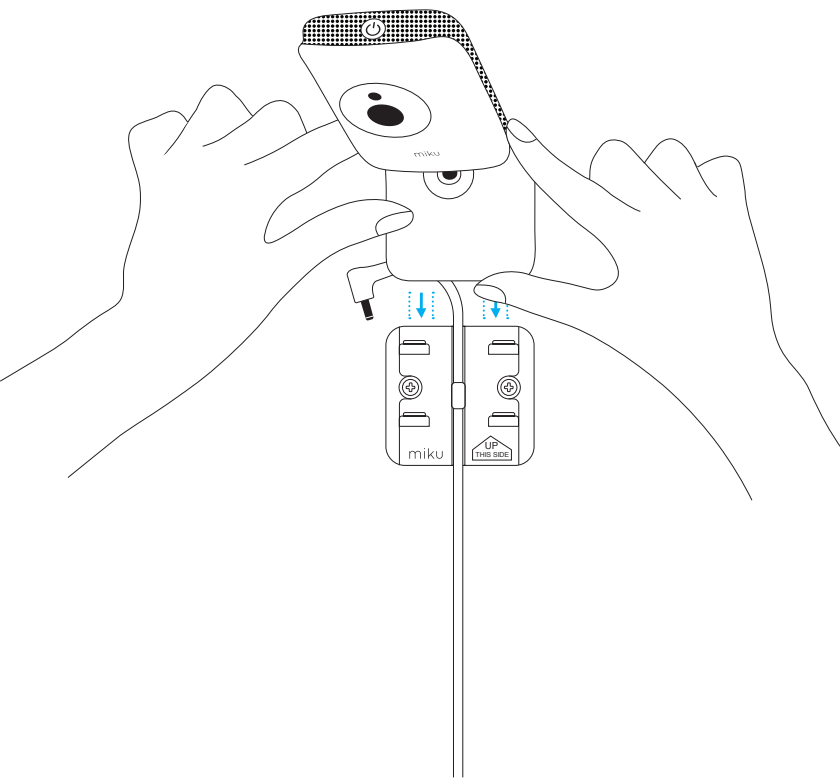

12 |

Plug the Power Supply into the back of the Miku device.

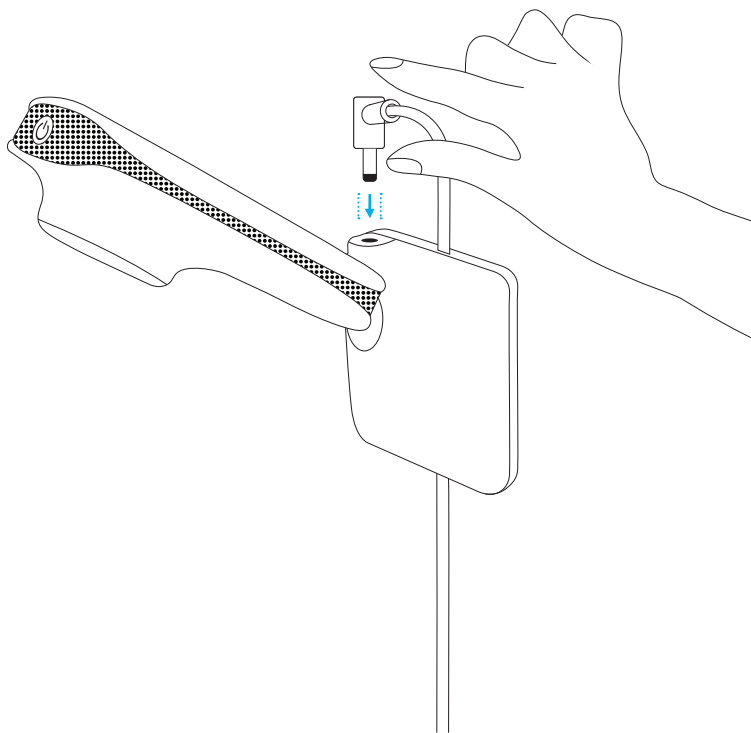

13 |

Insert the first Cable Guide into the bottom holes of the Wall Mount, making sure the Cable Guide is covering the cord.

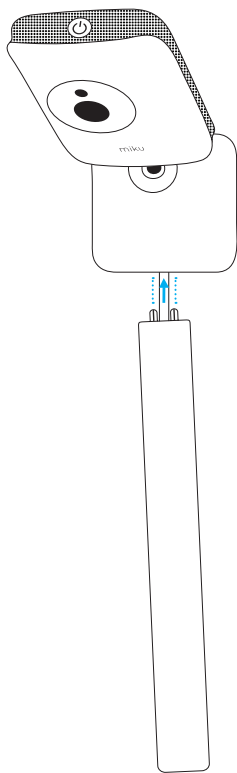

14 |

Remove the adhesive strips and adhere to wall.

The adhesive strip needs to cure to the wall for a period of 15 minutes to take hold.

Note: *If you need to customize your cord path, you may need to use our [Optional Cable Guide Hardware](#).*

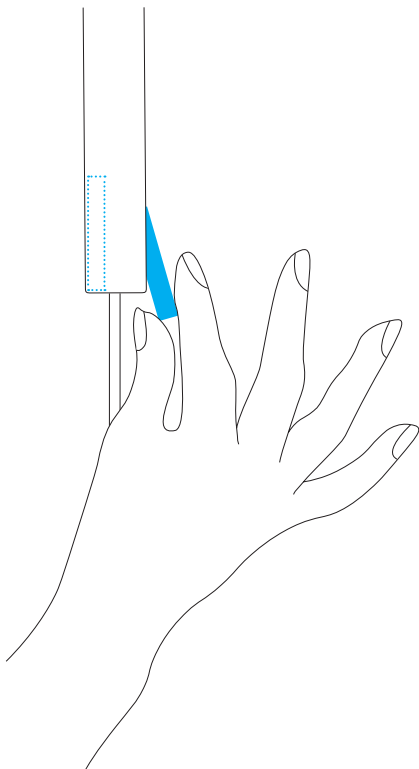

15 |

Insert each Cable Guide into the bottom holes of the previously installed section. Remove the adhesive strips and adhere to the wall.

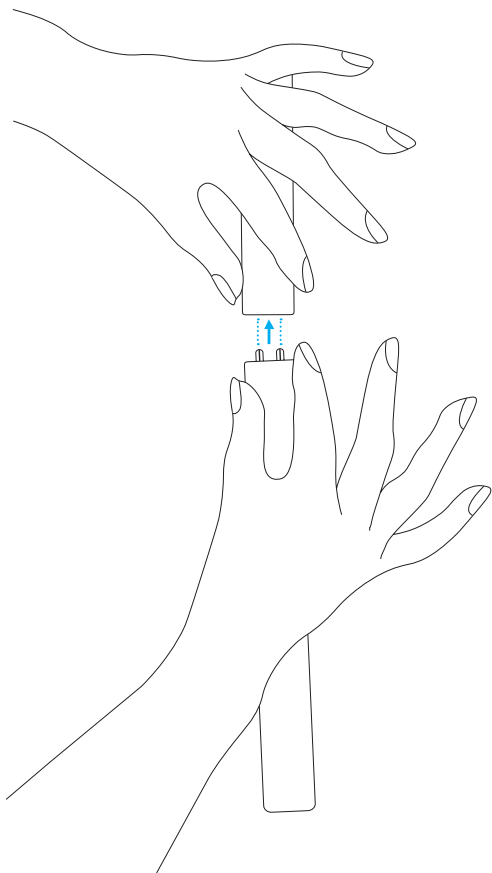

16 |

One by one, insert each Cable Guide into the bottom holes of the previously installed section for all six sections. Remove the adhesive strips and adhere to the wall.

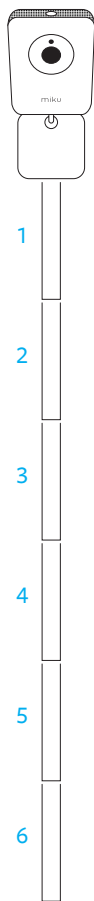

17 |

Connect the Power Cord to the Power Supply.

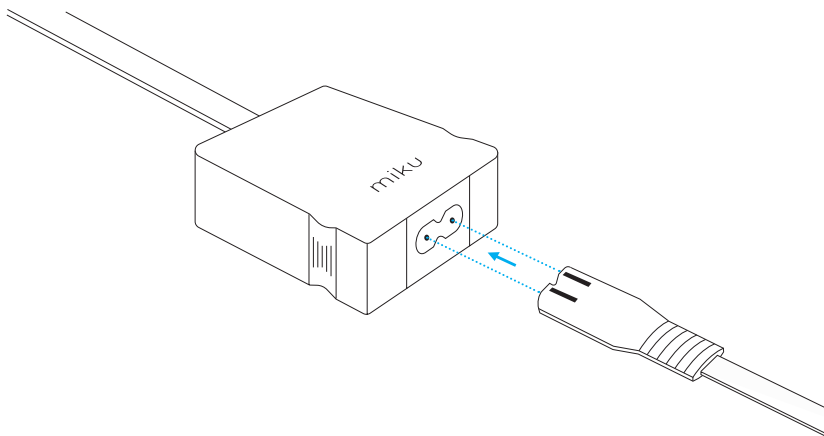

18 |

Plug the Power Cord into the nearest outlet. Once the power button light turns on, you're ready to go.

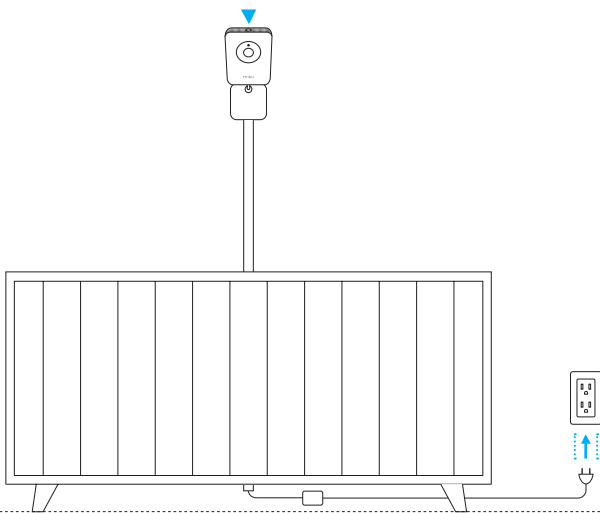

Limited warranty & compliance

For information on Miku's Limited Warranty visit: mikucare.com/warranty
Miku, Inc. | **Miku Life Monitor** | Model No: M0100 | FCC ID: 2AQM3M0100
Contains TX FCC ID: 2AD9QX4M02 | IC: 24123-M0100 | Contains TX IC
ID: 22782-X4M02 | CAN ICES-3(B)/NMB-3(B)



This device complies with Part 15 of the FCC Rules. Operation is subject to the following two conditions:

- (1) this device may not cause harmful interference, and
- (2) this device must accept any interference received, including interference that may cause undesired operation.

This equipment has been tested and found to comply with the limits for a Class B digital device, pursuant to Part 15 of the FCC Rules. These limits are designed to provide reasonable protection against harmful interference in a residential installation. This equipment generates, uses and can radiate radio frequency energy and, if not installed and used in accordance with the instructions, may cause harmful interference to radio communications.

However, there is no guarantee that interference will not occur in a particular installation. If this equipment does cause harmful interference to radio or television reception, which can be determined by turning the equipment off and on, the user is encouraged to try to correct the interference by one or more of the following measures:

- Reorient or relocate the receiving antenna.
- Increase the separation between the equipment and receiver.
- Connect the equipment into an outlet on a circuit different from that to which the receiver is connected.
- Consult the dealer or an experienced radio/TV technician for help.

CAUTION

Any changes or modifications not expressly approved by the grantee of this device could void the user's authority to operate the equipment.

RF EXPOSURE WARNING:

The equipment complies with FCC RF exposure limits set forth for an uncontrolled environment. The equipment must not be co-located or operating in conjunction with any other antenna or transmitter. This equipment should be installed and operated with minimum distance 20cm between the radiator and your body. It could be removed.

CANADA, INDUSTRY CANADA (IC) NOTICES

This device complies with Canada licence-exempt RSS standard(s).

Operation is subject to the following two conditions: (1) this device may not cause interference, and (2) this device must accept any interference, including interference that may cause undesired operation of the device.

RADIO FREQUENCY (RF) EXPOSURE INFORMATION

The radiated output power of the Wireless Device is below the Industry Canada (IC) radio frequency exposure limits. The Wireless Device should be used in such a manner such that the potential for human contact during normal operation is minimized. This device has also been evaluated and shown compliant with the IC RF Exposure limits under mobile exposure conditions. (antennas are greater than 20cm from a person's body).

RF EXPOSURE INFORMATION

This device meets the EU requirements (2014/53/EU) on the limitation of exposure of the general public to electromagnetic fields by way of health protection.

CE MARK WARNING

This is a Class B product, in a domestic environment, this product may cause radio interference, in which case the user may be required to take adequate measures.

POWER ADAPTER WARNING

The adapter shall be installed near the equipment and shall be easily accessible.

SIMPLIFIED EU DECLARATION OF CONFORMITY

Hereby, Miku, Inc., 10 Woodbridge Center Drive Suite 650, Woodbridge, NJ 07095 declares that the radio equipment type Miku Life Monitor M0100 is in compliance with Directive 2014/53/EU. The full text of the EU declaration of conformity is available at the following internet address: mikucare.com/EU

	AT	BE	DK	GE	EL
	ES	FI	FR	IE	IT
	NL	PL	SE	UK	

THE ABBREVIATIONS FOR MEMBER STATES SHALL BE AS FOLLOWS:

Belgium (BE), Bulgaria (BG), Czech Republic (CZ), Denmark (DK), Germany (DE), Estonia (EE), Ireland (IE), Greece (EL), Spain (ES), France (FR), Croatia (HR), Italy (IT), Cyprus (CY), Latvia (LV), Lithuania (LT), Luxembourg (LU), Hungary (HU), Malta (MT), Netherlands (NL), Austria (AT), Poland (PL), Portugal (PT), Romania (RO), Slovenia (SI), Slovakia (SK), Finland (FI), Sweden (SE) and United Kingdom (UK).

This device meets the EU requirements (2014/53/EU) on the limitation of exposure of the general public to electromagnetic fields by way of health protection. This equipment should be installed and operated with minimum distance 20 cm between the radiator and your body .

Sécurité | La seguridad



⚠ ATTENTION:

RISQUE D'ETRANGLEMENT – Les enfants peuvent s'ETRAangler avec un câble

N'essayez jamais d'utiliser un câble sans revêtement protecteur. Vérifiez le revêtement de protection avant chaque utilisation pour vous assurer que le câble n'est pas exposé à votre enfant. Cessez l'utilisation de l'appareil immédiatement si le revêtement de protection est endommagé ou cassé. Cet appareil est conçu uniquement pour une utilisation à l'intérieur. Cet appareil est conçu pour être utilisé uniquement derrière un berceau standard et contre le mur. Utilisez uniquement la source de courant alternatif fournie avec votre Miku. L'assemblage doit être fait par un adulte. Gardez les petites pièces hors de la portée des enfants lors de l'assemblage. Ce produit ne remplace pas la surveillance d'un adulte. Assurez-vous de la santé de votre enfant en le surveillant régulièrement. Ce produit n'est pas un jouet. Ne laissez pas les enfants jouer avec.

AVERTISSEMENT – Le Moniteur pour Bébé Miku a été créé pour aider les parents à identifier les facteurs qui influencent le sommeil et le bien-être de leur bébé. Il n'est pas censé guérir, traiter, ou prévenir des maladies ou états de santé, y compris mais pas uniquement limité au syndrome de mort subite du nourrisson (SMSN). Aucun moniteur pour bébé ne peut ni vous remplacer en tant que parent responsable, ni substituer le conseil médical de votre médecin.

⚠ ADVERTENCIA:

PELIGRO DE ESTRANGULAMIENTO — Niños se han ESTRANGULADO con el cordón.

NUNCA intente de usar el cordón sin cobertura de protección. Cheque la cobertura de protección antes de cada uso para asegurarse que el cordón no esté expuesto a su hijo(a). Inmediatamente pare el uso si la cobertura de protección está dañada o quebrada. Este aparato está diseñado para uso de interior. Este aparato está diseñado para uso detrás de cuna estándar y contra la pared solamente. Use solamente el fuente de alimentación de CA incluido con su Miku. Asamblea de adulto es necesario. Mantenga partes pequeñas lejos de niños cuando esté armando. Este producto no es reemplazo de supervisión de adulto. Asegure la salud de su hijo(a) por chequeando en el o ella regularmente. Este producto no es un juguete. No permita que su hijo(a) juegue con el aparato.

DESCARGO DE RESPONSABILIDAD — Miku Baby Monitor fue creado para ayudar a los papás rastrear factores que afecta el horario de sueño y el bienestar general de su hijo(a). El intento no es el curar, tratar, o prevenir cualquier enfermedad o condición de salud, incluyendo, pero no limitado a, el Síndrome de Muerte Súbita Infantil. Ningún monitor de bebé pueda reemplazar a usted de un cuidador o cuidadora o ser un sustituto de conseguir consejo médico de su doctor.

Installation pour cloisons sèches
FRANÇOIS

Instalación para drywall
ESPAÑOL

Dans la boîte | En el cuadro



Moniteur pour Bébé
Monitor de Bebé



Crayon
Lápiz



Support mural & niveau
Montaje de pared y nivel



Ruban à mesurer
Cinta pulgada

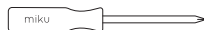

Tournevis
Desarmador



Guides de câbles
Guías de cable



Grands ancrages
pour cloison

Anclas grandes para
paneles de yeso



Vis
Tornillos

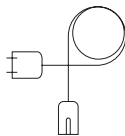

Câble
d'Alimentation
Cable de
alimentación

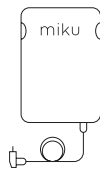

Bloc
d'Alimentation
Fuente de
alimentación

Hardware universel optional

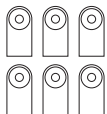

Guides muraux
Guías de pared

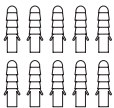

Ancrages universels
Anclas universales

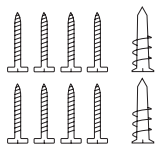

Vis & grands ancrages
supplémentaires

Tornillos adicionales y
anclajes para paneles de yeso

Ce dont vous aurez besoin | Lo que necesitarás

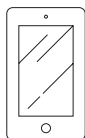

Appareil Intelligent
Dispositivo inteligente

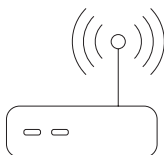

Internet WiFi
La red de WiFi

**Remarque: si vous souhaitez éviter les murs
binstallation envisager un Miku Stand.**

Pour visionner des vidéos d'installation murale
mikucafe.com/support

**Nota: Si desea evitar la pared La instalación
considera un soporte Miku.**

Para videos de instalación en pared visita
mikucafe.com/support

Obtenir l'Application | Obtener La Aplicación

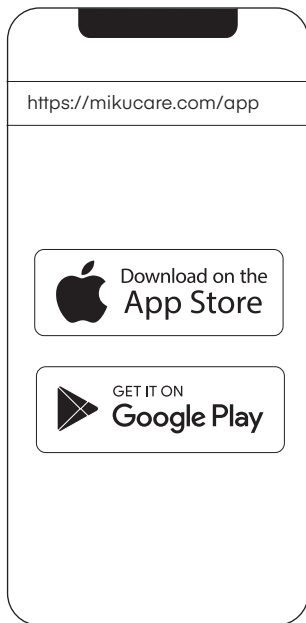

Téléchargez gratuitement l'application Miku sur mikucare.com/app et créez votre compte utilisateur. Ouvrez l'application et suivez les instructions pour jumeler votre Miku.

Descargue la aplicación gratuita Miku desde mikucare.com/app y cree su cuenta de usuario. Abra la aplicación y siga los pasos para emparejar su Miku.

Installation pour cloisons sèches I

Instalación para drywall

1 |

Placez le berceau contre le mur de votre choix dans la crèche.

IMPORTANT: LE CENTRE DU BERCEAU DOIT ÊTRE DANS UNE ZONE DU MUR SANS MONTANT. *En cas de doute, utilisez un détecteur de montant. Pour les surfaces murales autres que les cloisons sèches, veuillez consulter notre page d'assistance à mikucare.com/support*

Coloque la cuna contra la pared preferida en el vivero.

IMPORTANTE: CRIB CENTER DEBE ESTAR EN UN ÁREA DE LA PARED LIBRE DE ESTUDIOS. *Si no está seguro, utilice un buscador de estudios. Para superficies de paredes que no sean paneles de yeso, vea nuestra página de soporte en, mikucare.com/support*

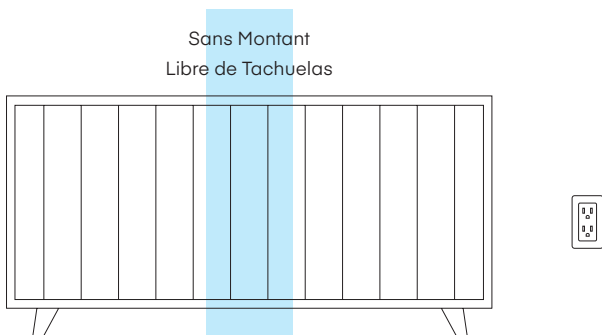

2 |

À l'aide du ruban à mesurer, trouvez le centre du berceau et marquez le mur avec un crayon.

Remarque: *le centre du berceau ne doit pas être à plus de 6 pieds (1.8 m) d'une prise électrique.*

Ensuite, éloignez le berceau du mur.

Con la cinta métrica, encuentre el centro de la cuna y marque la pared con un lápiz.

Nota: *El centro de la cuna debe estar a 6 pies de una toma de corriente.*

Luego, aleja la cuna de la pared.

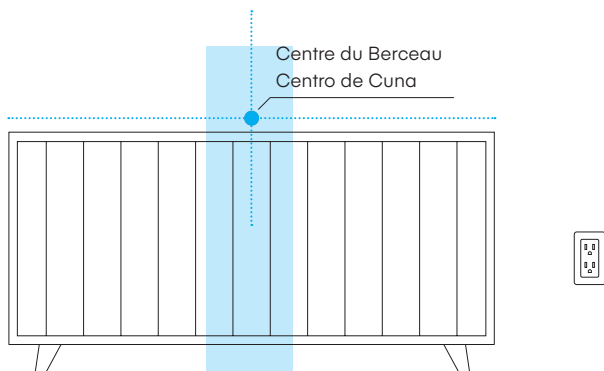

3 |

Marchez sur le bas du ruban à mesurer pour aligner la marque "FLOOR" du ruban avec le sol, et en alignement vertical avec la marque "Centre du Berceau" sur le mur. Tirez verticalement sur la bande jusqu'à 60 pouces (152.4 cm) et marquez le mur à l'indicateur "MARK HERE".

Pise la parte inferior de la cinta de medición para que se alinee con el piso y su marca de "Centro de Cuna" en la pared. Levante la cinta 60 pulgadas y marque en el indicador "MARK HERE".

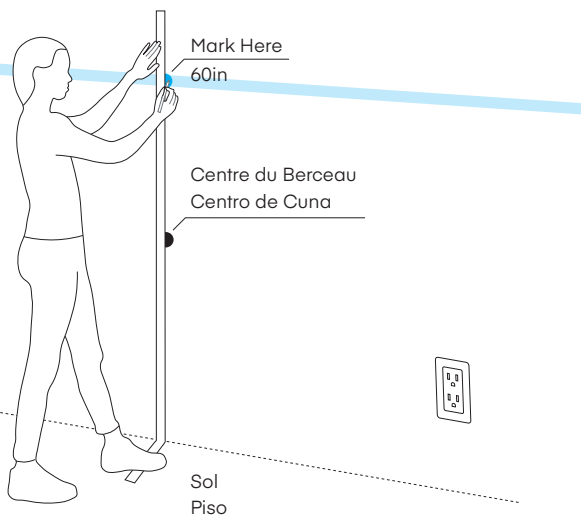

4 |

Prenez le support mural et placez-le sur votre marque à 60 pouces (152.4 cm) afin que vous puissiez voir la marque à travers le trou central.

Tome el soporte de pared y colóquelo sobre su marca a 60 pulgadas para que pueda ver la marca a través del orificio central.

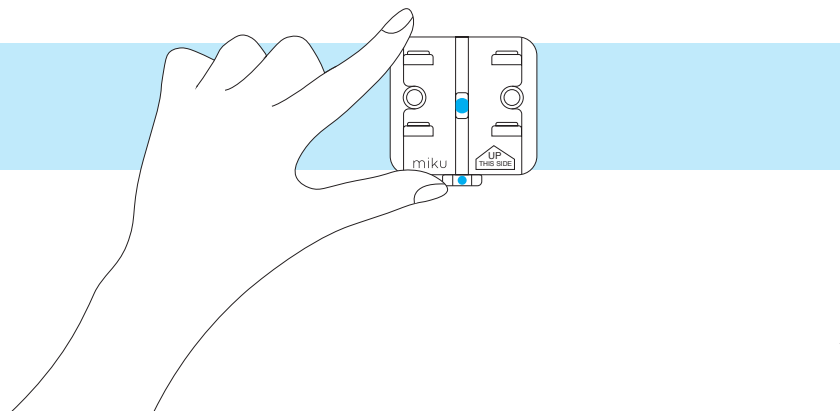

5 |

Utilisez le niveau situé sous le support mural pour vérifier qu'il est de niveau. Marquez le mur à travers les deux trous de chaque côté du support mural.

Use el nivel debajo del soporte de pared para verificar que esté nivelado. Marque la pared a través de los dos orificios en el monte de pared.

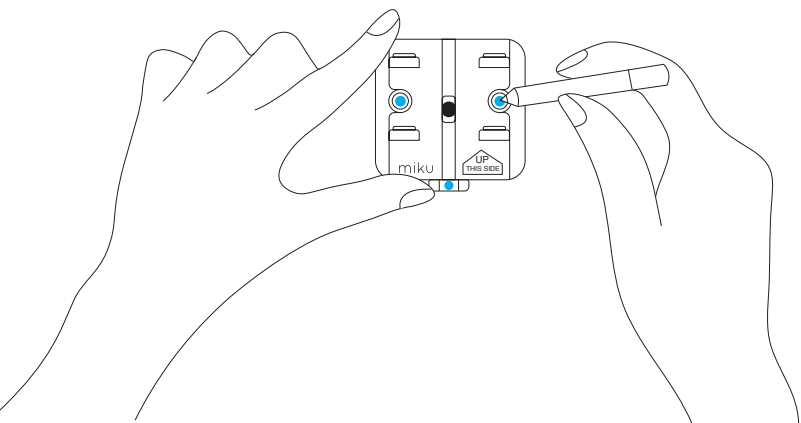

61

Tirez et retirez le niveau du bas du support mural.

Tire y retire el nivel de la parte inferior del soporte de pared.

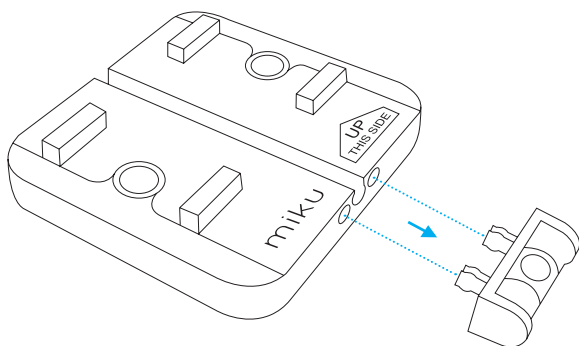

7 |

À l'aide du tournevis, appuyez et tournez sur les deux marques pour créer des trous dans la cloison sèche. Ne poussez que jusqu'à la pointe noire du tournevis.

Usando el desarmador, empuje y de vuelta en las marcas haciendo los agujeros mas grandes en el panel de yeso. Solo empuje hasta la punta negra del desarmador.

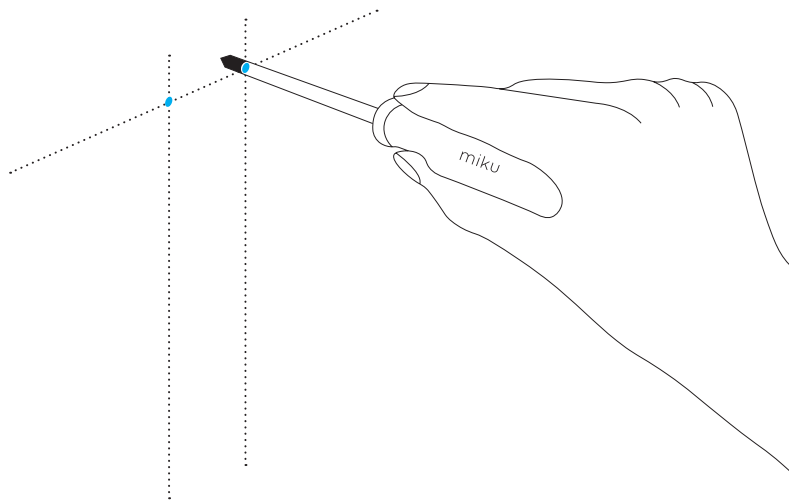

8 |

Poussez les grands ancrages pour cloisons sèches dans chaque trou et vissez-les jusqu'à ce qu'ils affleurent le mur.

Remarque: *si l'ancrage mural ne se visse pas facilement dans le mur, vous avez peut-être heurté un poteau. Dans ce cas, aucune ancre murale n'est requise pour ce trou.*

Empuje los anclajes grandes para paneles de yeso en cada orificio y atorníllelos hasta que queden al ras.

Nota: *si el anclaje de pared no se atornilla fácilmente, es posible que haya golpeado una tachuela. En este caso, no se requiere anclaje de pared para ese agujero.*

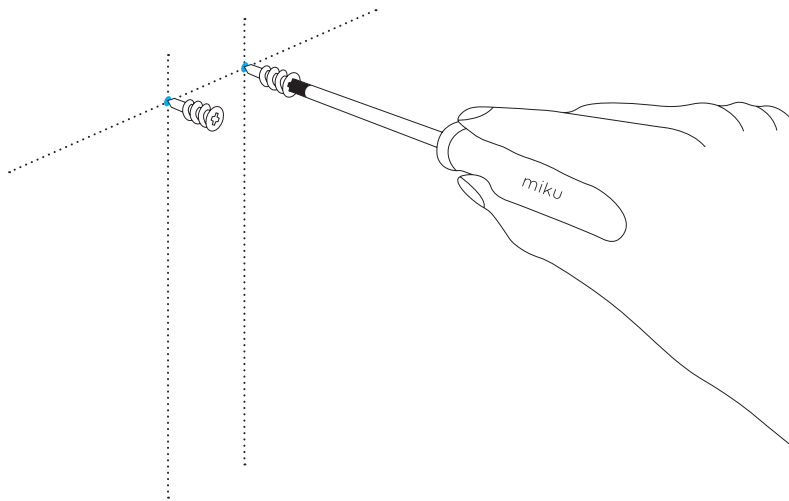

9 |

Placez le support mural sur les trous «+» des ancrages. Vissez les grandes vis dans les «+» des ancrages et fixez le support mural jusqu'à ce qu'il touche le mur.

Coloque el soporte de pared sobre los orificios «+» de los anclajes. Atornille los Tornillos Grandes en los orificios «+» y asegure el Soporte de Pared hasta que quede al ras con la pared.

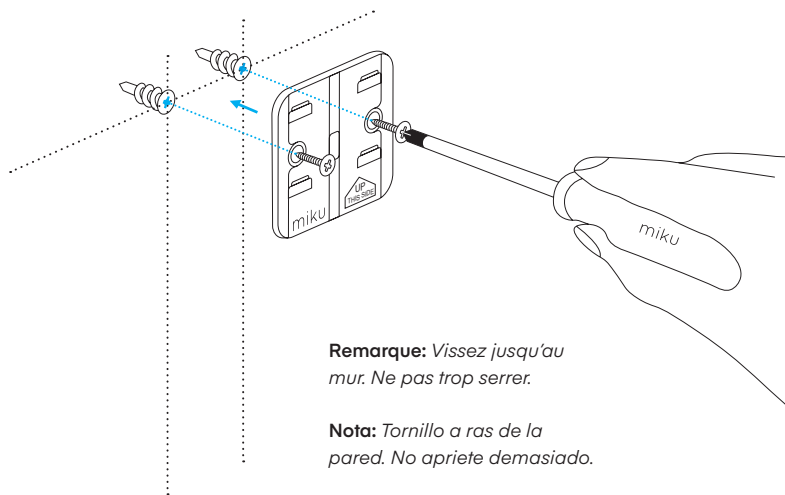

Remarque: Vissez jusqu'au mur. Ne pas trop serrer.

Nota: Tornillo a ras de la pared. No apriete demasiado.

10 |

Déroulez le bloc d'alimentation et alignez l'indicateur en caoutchouc supérieur avec le centre du support mural, en laissant le haut du cordon pendu. À l'aide du tournevis, poussez l'indicateur en caoutchouc dans le support mural pour fixer le bloc d'alimentation.

Desenrolle la fuente de alimentación y alinee el indicador de goma superior con el centro del soporte de pared, dejando la parte superior del cable colgando. Con el desarmador, empuje el indicador de goma en el soporte de pared para asegurar la fuente de alimentación.

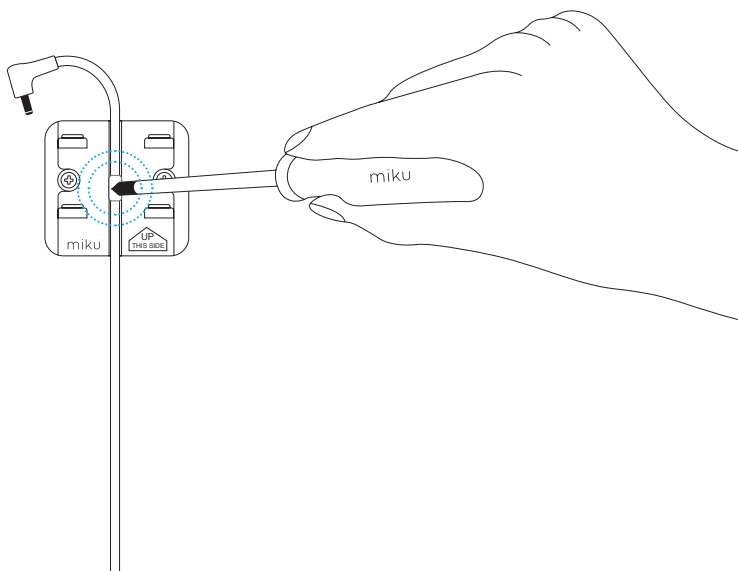

11 |

Faites glisser la base du moniteur Miku dans le support mural jusqu'à ce que vous entendiez un clic.

Deslice la base del dispositivo Miku en el monte de pared hasta que haga clic.

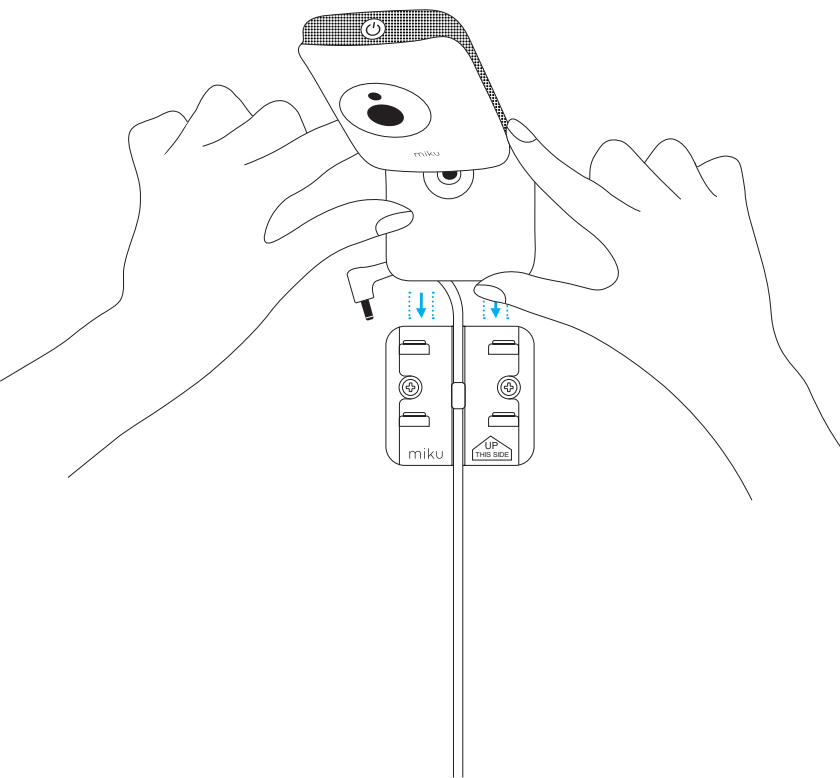

12 |

Branchez l'alimentation à l'arrière du moniteur Miku.

Enchufe la fuente de alimentación en la parte posterior del dispositivo Miku.

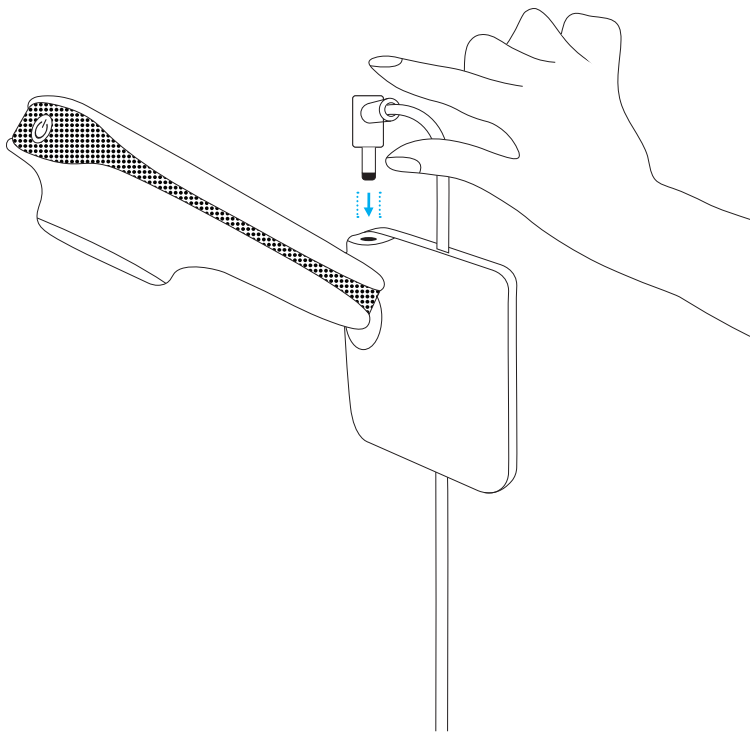

13 |

Insérez le premier guide-câble dans les trous inférieurs du support mural en vous assurant que le guide-câble recouvre le câble.

Inserte la primera guía del cable en los orificios inferiores del soporte de pared, asegurándose de que la guía del cable cubra el cable.

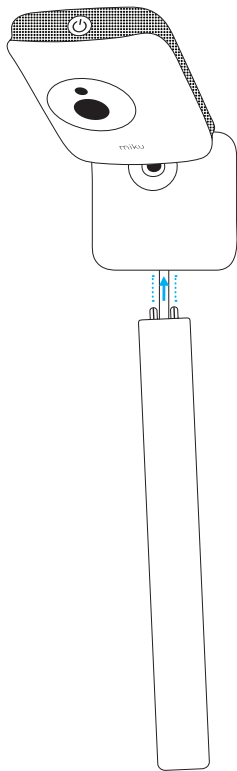

14 |

Retirez les bandes adhésives et adhérez au mur.

Remarque: *Si vous devez personnaliser le chemin de votre câble, vous devrez peut être utiliser notre matériel de guide de câble optionnel.*

Retire las tiras adhesivas y adhiera a la pared.

Nota: *Si necesita personalizar la ruta de su cable, es posible que deba usar nuestra Guía de cable opcional.*

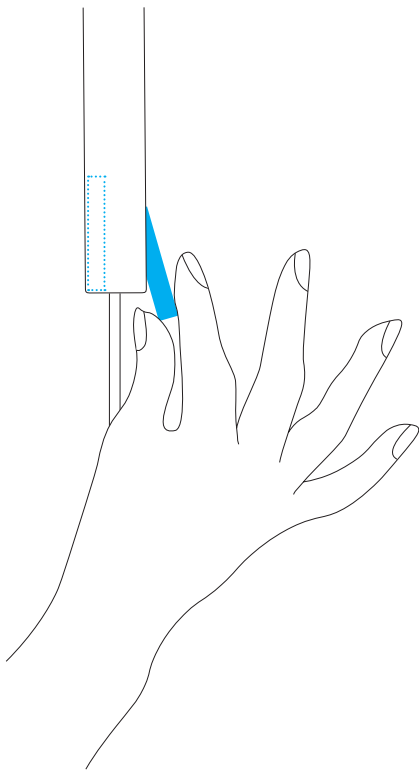

15 |

Insérez chaque guide-câble dans les trous du bas de la section précédemment installée. Enlevez les bandes adhésives et adhérez au mur.

Inserte cada guía de cable en los orificios inferiores de la sección previamente instalada. Retire las tiras adhesivas y adhiera a la pared.

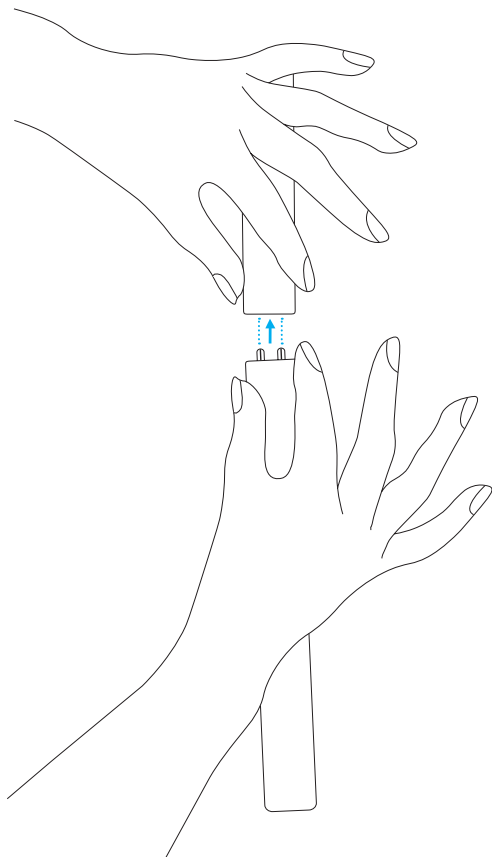

16 |

Répétez l'un après l'autre avec le reste des guide-câbles.

Repita uno tras otro con el resto de las guías de cable.

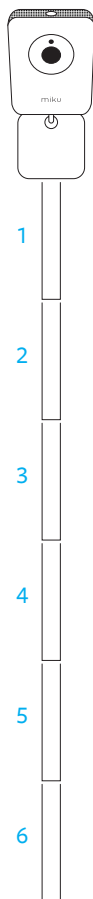

17 |

Connectez le câble d'alimentation au bloc d'alimentation.

Conecte el cable de alimentación a la fuente de alimentación.

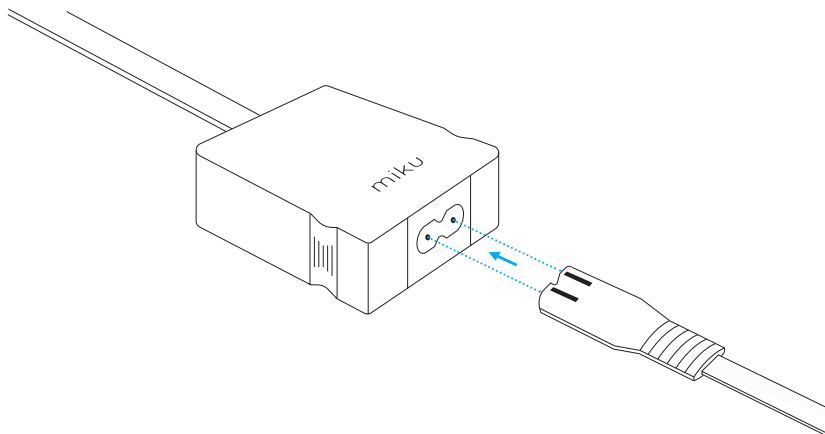

18 |

Branchez le câble d'alimentation dans la prise la plus proche et appuyez sur le bouton d'alimentation du moniteur Miku. Une fois qu'il est allumé, vous êtes prêt à partir.

Enchufe el cable de alimentación en el tomacorriente más cercano. Una vez que se enciende la luz del botón de encendido, estás listo para comenzar.

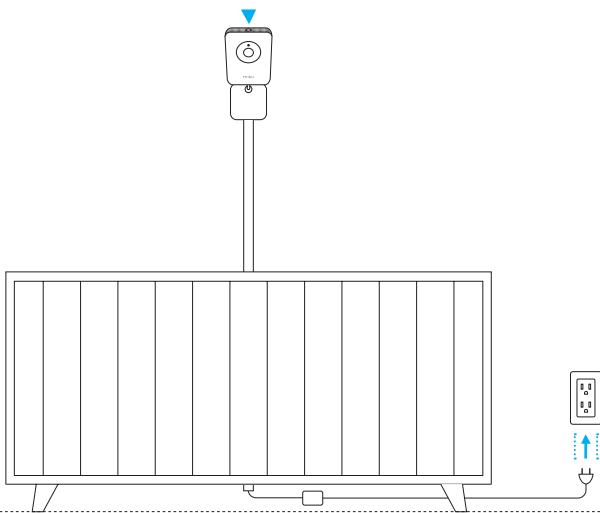

Garantie limitée et conformité

Pour plus d'informations sur la garantie limitée de Miku, visitez:

mikucare.com/warranty

Miku, Inc. | Miku Life Monitor | Model No: M0100 | FCC ID: 2AQM3M0100

Contains TX FCC ID: 2AD9QX4M02 | IC: 24123-M0100 | Contains TX IC

ID: 22782-X4M02 | CAN ICES-3(B)/NMB-3(B)



Cet appareil est conforme à la section 15 de la réglementation de la FCC.

Le fonctionnement est soumis aux deux conditions suivantes:

- (1) cet appareil ne doit pas causer d'interférences nuisibles, et
- (2) Cet appareil doit accepter toutes les interférences reçues, y compris celles susceptibles de provoquer un fonctionnement indésirable.

Cet équipement a été testé et déclaré conforme aux limites imposées aux appareils numériques de classe B, conformément à la section 15 du règlement de la FCC. Ces limites sont conçues pour fournir une protection raisonnable contre les interférences nuisibles dans une installation résidentielle. Cet équipement génère, utilise et peut émettre de l'énergie de fréquence radio. S'il n'est pas installé et utilisé conformément aux instructions, il peut causer des interférences nuisibles aux communications radio. Cependant, rien ne garantit que des interférences ne se produiront pas dans une installation particulière. Si cet équipement provoque des interférences nuisibles avec la réception de radio ou de télévision, ce qui peut être déterminé en éteignant et en rallumant l'équipement, l'utilisateur est invité à tenter de corriger l'interférence en appliquant l'une ou plusieurs des mesures suivantes:

- Réorientez ou déplacez l'antenne de réception.
- Augmentez la distance entre l'équipement et le récepteur.
- Connectez l'équipement à une prise d'un circuit différent de celui auquel le récepteur est connecté.
- Consultez votre revendeur ou un technicien spécialisé en radio / télévision.

MISE EN GARDE

Tout changement ou modification non expressément approuvé par le bénéficiaire de cet appareil pourrait annuler le droit de l'utilisateur à utiliser l'équipement.

AVERTISSEMENT D'EXPOSITION RF:

L'équipement est conforme aux limites d'exposition RF de la FCC définies pour un environnement non contrôlé. L'équipement ne doit pas être co-localisé ou fonctionner en conjonction avec une autre antenne ou un autre émetteur. Cet équipement doit être installé et utilisé à une distance minimale de 20 cm entre le radiateur et votre corps. Il pourrait être enlevé.

CANADA, AVIS D'INDUSTRY CANADA (IC)

Cet appareil est conforme avec Industrie Canada expertes de licence RSS standard(s). Son fonctionnement est soumis aux deux conditions suivantes : (1) cet appareil ne doit pas causer d'interférence et (2) cet appareil doit accepter toute interférence, notamment les interférence qui peuvent affecter son fonctionnement.

INFORMATIONS CONCERNANT L'EXPOSITION AUX FREQUENCES RADIO (RF)

La puissance de sortie émise par l'appareil sans fil est inférieure à la limite d'exposition aux fréquences radio d'Industry Canada (IC). Utilisez l'appareil sans fil de façon à minimiser les contacts humains lors du fonctionnement normal.

Ce périphérique a également été évalué et démontré conforme aux limites d'exposition aux RF d'IC dans des conditions d'exposition à des appareils mobiles (antennes sont à plus de 20 cm à partir du corps d'une personne).

SUR LES FRÉQUENCES RADIO (RF)

La puissance de sortie émise par l'appareil de sans fil est inférieure à la limite de la fréquence d'émission radio d'Industry Canada (IC). Utilisez l'appareil de sans fil de manière à minimiser les contacts humains lors du fonctionnement normal.

INFORMATIONS D'EXPOSITION RF

Cet appareil est conforme aux exigences de l'UE (2014/53 / EU) relatives à la limitation de l'exposition du grand public aux champs électromagnétiques à des fins de protection de la santé.

AVETISSEMENT - MARQUE CE

Ceci est un produit de classe B, dans un environnement domestique, ce produit peut provoquer des interférences radio, auquel cas l'utilisateur peut être amené à prendre des mesures adéquates.

AVERTISSEMENT ADAPTATEUR DE COURANT

L'adaptateur doit être installé à proximité de l'équipement et doit être facilement accessible.

DÉCLARATION DE CONFORMITÉ SIMPLIFIÉE DE L'UE

Miku, Inc., 10, Woodbridge Center Drive, Suite 650, Woodbridge, NJ 07095, déclare que le type d'équipement radio Miku Life Monitor M0100 est conforme à la Directive 2014/53 / EU. Le texte complet de la déclaration de conformité UE est disponible à l'adresse Internet suivante: mikucafe.com/EU

	AT	BE	DK	GE	EL
	ES	FI	FR	IE	IT
	NL	PL	SE	UK	

LES ABRÉVIATIONS POUR LES ÉTATS MEMBRES SONT LES SUIVANTES:

Belgique (BE), Bulgarie (BG), République tchèque (CZ), Danemark (DK), Allemagne (DE), Estonie (EE), Irlande (IE), Grèce (EL), Espagne (ES), France (FR) , Croatie (HR), Italie (IT), Chypre (CY), Lettonie (LV), Lituanie (LT), Luxembourg (LU), Hongrie (HU), Malte (MT), Pays-Bas (NL), Autriche (AT), Pologne (PL), Portugal (PT), Roumanie (RO), Slovénie (SI), Slovaquie (SK), Finlande (FI), Suède (SE) et Royaume-Uni (UK).

Cet appareil est conforme aux exigences de l'UE (2014/53 / EU) relatives à la limitation de l'exposition du grand public aux champs électromagnétiques à des fins de santé protection. Cet équipement doit être installé et utilisé à une distance minimale de 20 cm entre le radiateur et votre corps.

Garantía Limitada y Cumplimiento

Para obtener información sobre la garantía limitada de Miku, visite:

mikucares.com/warranty

Miku, Inc. | Miku Life Monitor | Model No: M0100 | FCC ID: 2AQM3M0100

Contains TX FCC ID: 2AD9QX4M02 | IC: 24123-M0100 | Contains TX IC

ID: 22782-X4M02 | CAN ICES-3(B)/NMB-3(B)



Este dispositivo cumple con la Parte 15 de las Reglas de la FCC. La operación está sujeta a las siguientes dos condiciones:

- (1) este dispositivo no puede causar interferencias perjudiciales, y
- (2) este dispositivo debe aceptar cualquier interferencia recibida, incluidas las interferencias que puedan causar un funcionamiento no deseado.

Este equipo ha sido probado y cumple con los límites para un dispositivo digital de Clase B, de conformidad con la Parte 15 de las Reglas de la FCC. Estos límites están diseñados para proporcionar una protección razonable contra interferencias perjudiciales en una instalación residencial. Este equipo genera, utiliza y puede emitir energía de radiofrecuencia y, si no se instala y utiliza de acuerdo con las instrucciones, puede causar interferencias perjudiciales en las comunicaciones de radio.

Sin embargo, no hay garantía de que no se produzcan interferencias en una instalación en particular. Si este equipo causa interferencias perjudiciales en la recepción de radio o televisión, lo cual puede determinarse encendiendo y apagando el equipo, se recomienda al usuario que intente corregir la interferencia tomando una o más de las siguientes medidas:

- Reorientar o reubicar la antena receptora.
- Aumente la separación entre el equipo y el receptor.
- Conecte el equipo a una toma de corriente en un circuito diferente al que está conectado el receptor.
- Consulte con el distribuidor o con un técnico de radio / TV experimentado para obtener ayuda.

PRECAUCIÓN

Cualquier cambio o modificación no aprobada expresamente por el concesionario de este dispositivo podría anular la autoridad del usuario para operar el equipo.

ADVERTENCIA DE EXPOSICIÓN DE RF:

El equipo cumple con los límites de exposición a RF de la FCC establecidos para un entorno no controlado. El equipo no debe colocarse ni funcionar conjuntamente con ninguna otra antena o transmisor. Este equipo debe instalarse y operarse con una distancia mínima de 20 cm entre el radiador y su cuerpo. Podría ser eliminado.

CANADÁ, INDUSTRIA CANADÁ (IC) AVISOS

Este dispositivo cumple con los estándares RSS exentos de licencia de Canadá. El funcionamiento está sujeto a las siguientes dos condiciones: (1) este dispositivo no puede causar interferencias, y (2) este dispositivo debe aceptar cualquier interferencia, incluidas las interferencias que puedan causar un funcionamiento no deseado del dispositivo.

INFORMACIÓN DE EXPOSICIÓN A RADIOFRECUENCIA (RF)

La potencia de salida radiada del dispositivo inalámbrico está por debajo de los límites de exposición de radiofrecuencia de Industry Canada (IC). El dispositivo inalámbrico debe usarse de tal manera que se minimice la posibilidad de contacto humano durante el funcionamiento normal.

Este dispositivo también se ha evaluado y se ha demostrado que cumple con los límites de exposición a RF de IC en condiciones de exposición móviles. (Las antenas están a más de 20 cm del cuerpo de una persona).

INFORMATIONS CONCERNANT L'EXPOSITION AUX FRÉQUENCES RADIO (RF)

La puissance de sortie émise par l'appareil de sans fil est inférieure à la limite d'exposition aux fréquences radio d'Industry Canada (IC). Utilisez l'appareil de sans fil de façon à minimiser les contacts humains lors du fonctionnement normal. Ce périphérique a également été évalué et démontré conforme aux limites d'exposition aux RF d'IC dans des conditions d'exposition à des appareils mobiles (antennes sont supérieures à 20 cm à partir du corps d'une personne).

INFORMACIÓN DE EXPOSICIÓN DE RF

Este dispositivo cumple con los requisitos de la UE (2014/53 / UE) sobre la limitación de la exposición del público en general a los campos electromagnéticos a través de la protección de la salud.

ADVERTENCIA DE MARCA CE

Este es un producto de Clase B, en un entorno doméstico, este producto puede causar interferencias de radio, en cuyo caso el usuario debe tomar las medidas adecuadas.

ADVERTENCIA DEL ADAPTADOR DE CORRIENTE

El adaptador debe instalarse cerca del equipo y debe ser fácilmente accesible.

DECLARACIÓN DE CONFORMIDAD SIMPLIFICADA DE LA UE

Por este medio, Miku, Inc., 10 Woodbridge Center Drive Suite 650, Woodbridge, NJ 07095 declara que el equipo de radio tipo Miku Life Monitor M0100 cumple con la Directiva 2014/53/EU. El texto completo de la declaración de conformidad de la UE está disponible en la siguiente dirección de Internet: mikucare.com/EU

	AT	BE	DK	GE	EL
	ES	FI	FR	IE	IT
	NL	PL	SE	UK	

LAS ABREVIATURAS DE LOS ESTADOS MIEMBROS SERÁN LAS SIGUIENTES:

Belgium (BE), Bulgaria (BG), Czech Republic (CZ), Denmark (DK), Germany (DE), Estonia (EE), Ireland (IE), Greece (EL), Spain (ES), France (FR), Croatia (HR), Italy (IT), Cyprus (CY), Latvia (LV), Lithuania (LT), Luxembourg (LU), Hungary (HU), Malta (MT), Netherlands (NL), Austria (AT), Poland (PL), Portugal (PT), Romania (RO), Slovenia (SI), Slovakia (SK), Finland (FI), Sweden (SE) and United Kingdom (UK).

Este dispositivo cumple con los requisitos de la UE (2014/53 / UE) sobre la limitación de la exposición del público en general a los campos electromagnéticos a través de la protección de la salud. Este equipo debe instalarse y operarse con una distancia mínima de 20 cm entre el radiador y su cuerpo.

